

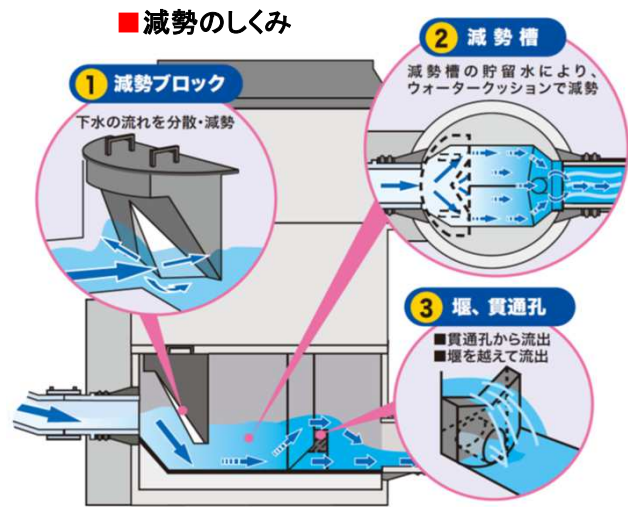

## 減勢工の特徴

1. 高速で流下する汚水を3m/s以下の流速に抑制できる。
2. 高速で流下する汚水に対して、耐摩耗性及び耐久性に優れる。
3. 減勢工の設置が容易である。
4. 外力に十分耐える構造である。

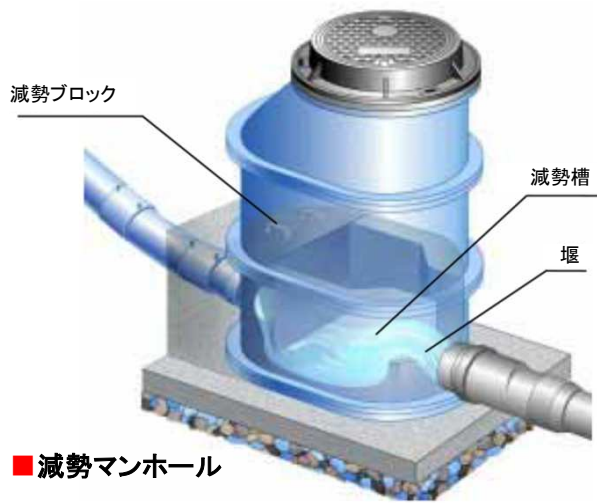

「積水化学工業」の技術資料より抜粋しています。

参考URL <https://www.eslontimes.com/system/items-view/264/>

採用する際は、所轄の下水道局に事前確認が必要です。